

KONİ-Y-ÇATAL

CONICAL FORKS

Y-ОБРАЗНЫЕ СИММЕТРИЧНЫЕ
ТРОЙНИКИ КОНУСНЫЕ



KONİ-Y-ÇATAL
CONICAL FORKS
Y-ОБРАЗНЫЕ СИММЕТРИЧНЫЕ
ТРОЙНИКИ КОНУСНЫЕ

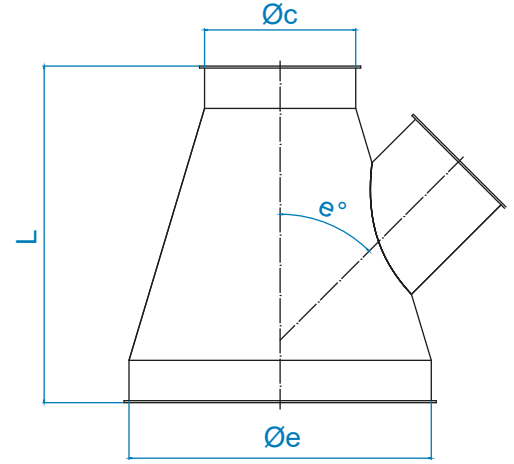

*İstenilen ölçülerde
özel üretim
yapılmaktadır.*

*Uygulama alanı ve
projeye bağlı
ölçülendirme değişebilir.*

*Special production is made
in desired dimensions.*

*Dimensioning may vary
depending on the application
area and project*

*По запросу заказчика возможно изготовление изделий
по специальным размерам.*

*Размеры могут варьироваться в зависимости
от области применения и проекта.*

KOD	Øc-e	L	e°
OZD-KC100	100-100	250	45°
OZD-KC120	100-100	250	45°
OZD-KC150	120-100	300	45°
OZD-KC200	100<X<150	300	45°
OZD-KC250	100<X<200	375	45°
OZD-KC300	100<X<250	450	45°
OZD-KC350	100<X<300	525	45°
OZD-KC400	100<X<350	600	45°
OZD-KC450	100<X<400	675	45°
OZD-KC500	100<X<450	750	45°
OZD-KC550	100<X<500	825	45°
OZD-KC600	100<X<550	900	45°
OZD-KC650	100<X<600	975	45°
OZD-KC700	100<X<650	1050	45°
OZD-KC750	100<X<700	1125	45°
OZD-KC800	100<X<750	1200	45°
OZD-KC850	100<X<800	1275	45°
OZD-KC900	100<X<850	1350	45°
OZD-KC950	100<X<850	1425	45°
OZD-KC1000	100<X<900	1500	45°
OZD-KC1050	100<X<950	1575	45°
OZD-KC1100	100<X<1000	1650	45°
OZD-KC1150	100<X<1100	1725	45°
OZD-KC1200	100<X<1150	1800	45°
OZD-KC1250	100<X<1200	1875	45°

Material

Kalınlık/Thickness(mm)

Galvaniz

0,7 - 0,8 - 1 - 1,2 - 1,5 - 2 - 2,5 - 3

Krom/Stainless steel

0,8 - 1 - 2

Elektrostatik boyalı / Powdercoated

0,7 - 1 - 1,2 - 1,5 - 2 - 2,5 - 3